

- 1 Aucun moteur diesel dans la machine réfrigération :** la garantie de surfaces d'échangeur de chaleur inégalées avec un niveau de pression faible. Durée de vie améliorée du compresseur de réfrigération avec une consommation d'énergie plus basse combinée à des réductions importantes du niveau sonore et des émissions d'échappements.
- 2 Habillage en fibreglasse renforcé :** extrêmement robuste, absorbant le bruit et ultra léger. Pas de moteur diesel dans l'unité de réfrigération, permettant de limiter la hauteur au strict minimum. En option : système de basculement hydraulique breveté, une distance de seulement 30 mm est requise avec la cabine du véhicule, un gain de 300 mm sur la hauteur totale.
- 3 Deux ventilateurs basse vitesse, bas niveau sonore :** réduction de vitesse additionnelle et réduction du niveau sonore complémentaire avec la version L ou l'option 2 vitesses SL.
- 4 Contrôle électrique** pour la génératrice et les commandes par relais électromécanique fiables. Marche/arrêt thermostatique simple du compresseur avec fonctionnement permanent de la ventilation évaporateur. Consommation de gasoil et usage réduit jusqu'à 50 % comparé au start/stop traditionnel des moteurs diesels, contrôlé à distance de la place du chauffeur.
- 5 Système de fixation rapide** et seulement un connecteur électrique. Raccords rapides automatiques étanches, aussi pour les connexions additionnelles sur les systèmes multi températures ou les systèmes additionnels de froid tel les tubes eutectiques. Remplacement de l'unité en quelques minutes améliorant la disponibilité du véhicule à près de 100 %.
- 6 Moteur électrique spécialement développé par FRIGOBLOCK, étudié pour une grande réserve de capacité :** fonctionnement sécurisé sur l'ensemble de la plage de gamme de vitesse de la génératrice. Roulements à billes surdimensionnés et regraissables pour une durée de vie extrême.
- 7 Chassis en alliage d'aluminium haute résistance assemblé avec boulonnerie Inox.** Maintenance réduite même après plusieurs années de fonctionnement sur des routes poussiéreuses ou salées.
- 8 Seulement une courroie V standard basse usure,** courte et directe sans appairage.
- 9 Réfrigérant à très hautes capacités R410A :** 20 % de réduction de la consommation d'énergie et 80 % de réduction du PRG (Potentiel de Réchauffement global). La plus grosse puissance de réfrigération pour des températures de caisse jusqu'à -40°C, pas de réduction de la capacité lors du fonctionnement sur secteur.
- 10 Pas de risque de pannes avec les tuyauteries de réfrigérant.** Cela grâce au niveau quasiment nul de vibrations générées par le système d'entraînement par génératrice.
- 11 Compresseur robuste pour applications sévères avec pompe à huile.** Développé spécifiquement pour le réfrigérant à très hautes capacités R410A. Haute fiabilité d'opération et d'efficacité, gamme de vitesse entre 500 et 3.000 tours par minutes. Coefficient de rendement inégalé, consommation d'énergie réduite. Pas d'augmentation de la température de refroidement critique par la chaleur perdue d'un moteur diesel.
- 12 Système de gaz chauds à inversion de cycle total par vanne 4 voies :** pas de circuit by-pass à 3 voies. Dégivrage et redescente en température record en 5 à 10 minutes. En option : chauffage électrique fiable, avec une puissance maximum même à des températures extérieures très basses.
- 13 Evaporateur complètement extérieur à la caisse :** pas de risque de dommages. Ventilation tri-phasée très robuste, pas d'entretien ou de remplacement des baïes/charbons ou de courroie. Grand évaporateur avec ailettes à espacement double, haute efficacité augmentation du temps de prise en givre.
- 14 Turbine à flux croisés avec la plus longue distance de soufflage et le maximum de débit.** Soufflage uniforme dans la totalité de la caisse. Hauteur de soufflage d'air de seulement 100 mm, ainsi les chargements en double ponts sont possible jusqu'au front de la caisse.

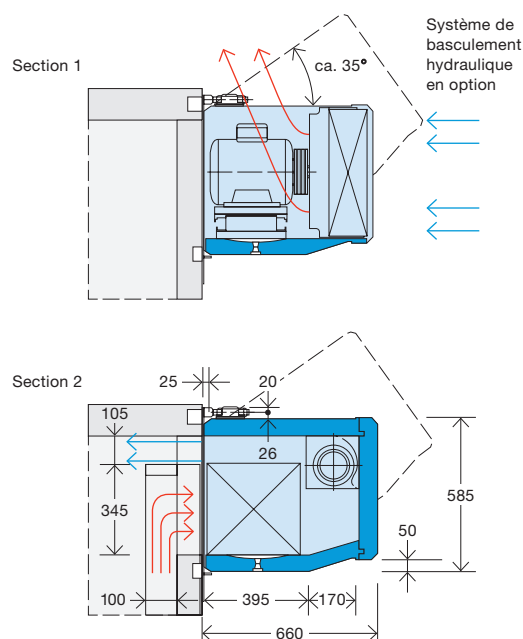
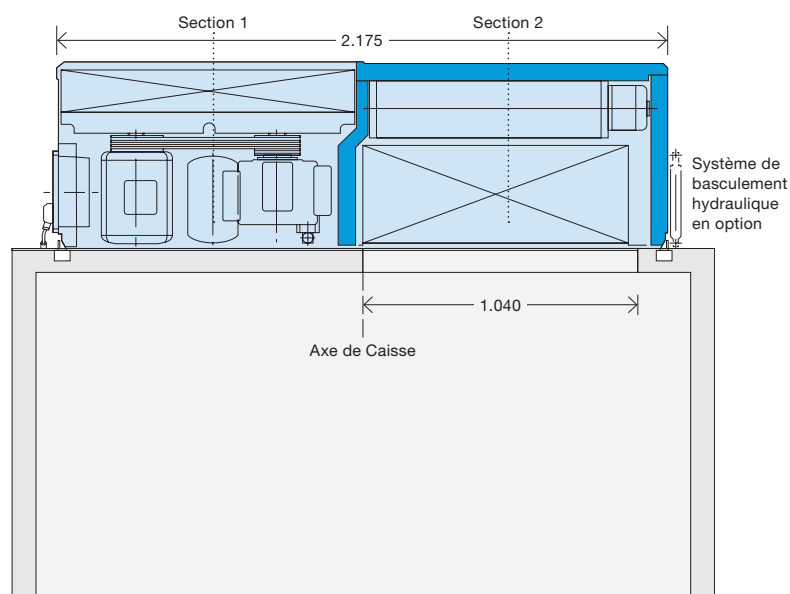

## INFORMATIONS TECHNIQUES FK 24/25

FRIGOBLOCK Type	FK 24	FK 25 L	FK 25	FK 25 SL	UNITÉ
<b>Puissance de réfrigération à +30°C de température ambiante</b>					
Température de caisse de 0°C	17.500	16.600	21.100	23.300	<b>W</b>
Température de caisse de -20°C	9.200	8.500	11.100	13.100	<b>W</b>
Température de caisse de -30°C	6.000	5.200	6.900	8.500	<b>W</b>
<b>Puissance de chauffage</b>					
Système gaz chauds jusqu'à	30.000	28.000	35.000	40.000	<b>W</b>
Chauffage électrique	5.000	5.000	7.100	7.100	<b>W</b>
<b>Réfrigérant</b>					
HFC	R410A	R410A	R410A	R410A	
<b>Compresseur</b>					
Cylindres	2	4	4	4	
Volume balayé	30,1	28,0	40,5	48,8	<b>m³/h</b>
Vitesse	1.800	1.000	1.450	1.750	<b>t/min</b>
<b>Moteur électrique</b>					
Puissance	9	7,5	11	13	<b>kW</b>
Vitesse	1.450	1.450	1.450	2.900	<b>t/min</b>
<b>Evaporateur</b>					
Surface d'échange	65	65	65	65	<b>m²</b>
Turbine Diamètre Ø x L	160 x 864	160 x 864	160 x 864	160 x 864	<b>mm</b>
Puissance moteur turbine	700	700	700	700	<b>W</b>
Débit d'air	4.200	4.200	4.200	4.200	<b>m³/h</b>
Vitesse d'air en sortie	14-18	14-18	14-18	14-18	<b>m/sec</b>
Distance de soufflage (sans gaines)	8-9	8-9	8-9	8-9	<b>m</b>
<b>Condenseur</b>					
Surface d'échange	70,2	70,2	70,2	70,2	<b>m²</b>
Diamètre ventilateurs Ø	440/386	386/440	440/440	440/386	<b>mm</b>
<b>Génératrice</b>					
Puissance	24	17	24	24	<b>kVA</b>
<b>Réseau secteur</b>					
Fusibles am	20	20	25	35	<b>A</b>
<b>Poids</b>					
Groupe de réfrigération	280	290	290	300	<b>kg</b>
Génératrice	98	76	98	98	<b>kg</b>

Capacités données à 60 % de la vitesse moteur nominale ou en fonctionnement secteur, 400/415 V, 50 Hz.  
Données pouvant être changées sans préavis.